

Geniş görüş asansörlü VM modelleri

Asansör modeli	Yük merkezi 500mm			Maksimum kaldırma yüksekliği	Asansör yüksekliği			Eğilme açısı öne - arkaya	(3) Ağırlık		
	XCB-GD 30	XCB-GD 35	XCB-D 40		çatal aşağıda iken		(1) çatal yukarıda iken (braketli)		XCB-G 30	XCB-G 35	XCB-D 40
					XCB-GD 30 35	XCB-D 40					
VM250	3000	3500	4000	2500	1825	1900	3750	6 - 12	4270	4650	5000
VM270	3000	3500	4000	2700	1925	2000	3950	6 - 12	4285	4670	5020
VM300	3000	3500	4000	3000	2075	2150	4250	6 - 12	4300	4700	5050
VM330	3000	3500	4000	3300	2225	2300	4550	6 - 12	4335	4730	5080
VM350	3000	3500	4000	3500	2325	2400	4750	6 - 12	4350	4750	5100
VM400	3000	3500	4000	4000	2625	2700	5250	6 - 6 * 6 - 12	4430	4835	5185
VM450	2900 * 3000	3000 * 3500	3400 * 4000	4500	2875	2950	5750	6 - 6 * 6 - 12	4470	4780	5225
VM500	2700 * 2850	2800 * 3300	3200 * 3700	5000	3125	3200	6250	6 - 6 * 6 - 6	4515	4930	5300
VM550	* 2400	* 2700	* 3100	5500	3425	3500	6750	* 3 - 6	4740	5160	5495
VM600	* 2000	* 2300	* 2700	6000	3675	3750	7250	* 3 - 6	4780	5205	5535

2 aşamalı serbest kaldırma asansörlü VFM modelleri

Asansör modeli	Yük merkezi 500mm			Maksimum kaldırma yüksekliği	Asansör yüksekliği			(2) serbest kaldırma (braketli)	Eğilme açısı öne - arkaya	(3) Ağırlık		
	XCB-GD 30	XCB-GD 35	XCB-D 40		çatal aşağıda iken		(1) çatal yukarıda iken (braketli)			XCB-G 30	XCB-G 35	XCB-D 40
					XCB-GD 30 35	XCB-D 40						
VFM250	3000	3500	4000	2500	1825	1875	3760	600	6 - 12	4330	4720	4970
VFM270	3000	3500	4000	2700	1925	1975	3960	700	6 - 12	4350	4740	4990
VFM300	3000	3500	4000	3000	2075	2125	4260	850	6 - 12	4380	4770	5020
VFM330	3000	3500	4000	3300	2225	2275	4560	1000	6 - 12	4405	4795	5045
VFM350	3000	3500	4000	3500	2325	2375	4760	1100	6 - 12	4425	4815	5065

3 aşamalı serbest kaldırma asansörlü VFHM modelleri

Asansör modeli	Yük merkezi 500mm			Maksimum kaldırma yüksekliği	Asansör yüksekliği			(2) serbest kaldırma (braketli)	Eğilme açısı öne - arkaya	(3) Ağırlık		
	XCB-GD 30	XCB-GD 35	XCB-D 40		çatal aşağıda iken		(1) çatal yukarıda iken (braketli)			XCB-G 30	XCB-G 35	XCB-D 40
					XCB-GD 30 35	XCB-D 40						
VFHM360	3000	3500	4000	3600	1825	1825	4860	600	6 - 6 * 6-10	4490	4880	5130
VFHM400	3000	3500	4000	4000	1950	1950	5260	725	6 - 6 * 6-10	4525	4915	5165
VFHM435	2900 * 3000	3200 * 3500	3650 * 4000	4350	2075	2075	5660	850	6 - 6 * 6-10	4560	4950	5200
VFHM450	2850 * 3000	3100 * 3500	3540 * 4000	4500	2150	2150	5760	925	6 - 6 * 6-10	4575	4970	5225
VFHM480	2800 * 2900	2900 * 3400	3310 * 3880	4800	2225	2225	6060	1000	6 - 6 * 6-10	4595	4985	5235
VFHM500	2600 * 2700	2800 * 3100	3200 * 3540	5000	2325	2325	6260	1100	6 - 6 * 6 - 10	4625	5015	5265
VFHM550	1900 * 2650	2000 * 2700	2280 * 3085	5500	2460	2460	6760	1250	3 - 6 * 6 - 6	4675	5050	5300
VFHM600	1400 * 2100	1500 * 2300	1700 * 2630	6000	2675	2675	7260	1450	3 - 6 * 3 - 6	4750	5140	5390
VFHM650	* 1700	* 1700	* 1940	* 6500	2890	2890	7760	1665	* 3 - 3	4965	5350	5600
VFHM700	* 1350	* 1350	* 1540	* 7000	3110	3110	8260	1885	* 3 - 3	5020	5410	5660

Notlar: (1) Maks. Kaldırma yüksekliği (braket olmadan): -580mm; (2) Braket hariç serbest kaldırma yüksekliği: +580mm; Braket hariç ağırlık: -30kg; (3) Dizel forklift ağırlığı: +80kg

* İşaretili olanlar çift lastikli model için değerlerdir. Çift lastikli olan modeller için ağırlık: +150kg

Kaldırma hızı: VFM: XCB-G 400 mm/sn tam yük, 450 mm/sn yüksüz;

XCB-D 400 mm/sn tam yük, 420 mm/sn yüksüz;

VFHM: XCB-G 410 mm/sn tam yük, 470 mm/sn yüksüz;

XCB-D 420 mm/sn tam yük, 440 mm/sn yüksüz.

İndirme hızı: VFM/VFHM 400 mm/sn tam yük, 300 mm/sn yüksüz.



hbzmakina.com.tr

HBZ Makina Lojistik San. ve Tic. A.Ş.

Kemalpaşa OSB Mah. İzmir Ankara Yolu (Ansızca Küme Evleri) No:288 35730 Kemalpaşa / İZMİR

Tel: 444 94 05 ■ Fax: 0 232 877 03 03 ■ Mobil: 0 535 345 90 60 ■ info@hbzmakina.com.tr

YETKİLİ



Türkiye Distribütörü



XCB-D/DT30-35-40

Dizel Forklift



Üç Özellik



1 Daha temiz, daha verimli motorlar

Dünya çapında IIIA emisyon düzenlemeleriyle uyumlu yeni motorlar (ISUZU C240PKJ Dizel motor)

2 Kolay bakım

Rahat inceleme ve basit bakım için çıkarılabilir yan kapaklar. Elektrikli parçaların ve diğer sistem cihazlarının entegre şekilde yerleşimi.



3 Ekstra geniş basamaktan daha kolay giriş ve çıkış

Genişletilmiş ayak boşluğuna sahip güvenli basamak, araca girerken ve çıkarken daha fazla konfor ve kolaylık sağlar.



■ Teknik Veriler

Özellikler	1	Üretici firma	XCMG							
	2	Model	Power shift şanzıman	XCB-DT30	XCB-DT35	XCB-DT40				
		Manuel shift şanzıman	XCB-D30	XCB-D35	XCB-D40					
3	Yükleme kapasitesi		kg	3000	3000	4000				
4	Yük merkezi		mm	500		500				
5	Güç ünitesi			Dizel		Dizel				
6	Operatör tipi			Sürücü/koltuk		Sürücü/koltuk				
7	Lastik tipi			Pnömatik		Pnömatik				
8	Teker	Ön/arka		2/2		2/2				
Boyutlar	9	Max. kaldırma yüksekliği	mm	3000		3000				
	10	Serbest kaldırma yüksekliği	mm	150		150				
	11	Çatal boyutu	Uzunluk*Genişlik*Kalınlık	mm	1070*125*45	1070*125*50	1070*150*50			
	12	Devirme açısı	Öne/arkaya	derece	6/12		6/12			
	13	Toplam uzunluk(çatal hariç)		mm	2705	2760	2870			
	14	Toplam genişlik		mm	1225	1285	1365			
	15	Asansör yüksekliği	(Çatal aşağıdayken)	mm	2075		2150			
	16	Açıkken Asansör Yüksekliği	(Çatal yukarıda ve braket dahil)	mm	4250		4250			
	17	Kabin tepe yüksekliği		mm	2140		2140			
	18	Dönüş açısı (dış)		mm	2445	2495	2530			
19	Çatalın ön yüzü ile ön aks arası		mm	480	485	485				
20	Min. Koridor istifleme genişliği (yük uzunluğu ve mesafe olmadan)		mm	2925	2975	2940				
Performans	21	Maks. hız (tam yük/yük yok)	km/h	18/19.5		16.5/18				
	22	Hız	Kaldırma (tam yük/yük yok)	mm/s	450/500		380/480			
	23		İndirme (tam yük/yük yok)	mm/s	450/450	450/420	450/420			
	24	Max.çekiş gücü	Power shift (tam yük/yük yok)	kg	1500/1000	2200/1000	2200/1000			
			Manuel shift (tam yük/yük yok)	kg	1550/1000	2200/1000	2200/1000			
25	1.6km/h'da azami meyil	Power shift (tam yük/yük yok)	%	18/20		18/20				
		Manuel shift (tam yük/yük yok)	%	18/20		18/20				
Ağırlık	26	Ağırlık	kg	4380	4780	5050				
	27	Ağırlık dağılımı	Tam yük (ön/arka)	kg	6490/890	7380/900	7890/1140			
	28		Yük yok (ön/arka)	kg	1670/2700	1820/2960	1810/3240			
Şasi	29	Sayı	front/rear	2/2		2/2				
	30	Lastikler	Model	28x9-15-12PR		250-15-16PR				
	31		Model	6.50-10-10PR		6.50-10-10PR				
	32	Aks mesafesi		mm	1700		1800			
	33	Lastik iz genişliği	Ön/arka	mm	1000/970	1060/970	1120/970			
	34	Yerden yükseklik	Asansör en alçak seviyede	mm	120		120			
		Şasi	mm	135		135				
35	Fren	Ayak freni		Hidrolik ayak pedalı		Hidrolik ayak pedalı				
		Park freni		Mekanik el kolu		Mekanik el kolu				
Motor	36	Akü	Voltaj/kapasite	V/AH	12/80		12/80			
	37	Motor	Maks. güç		XINCHAI 4D27G31	MITSUBUSHI S4S	ISUZU C240	XINCHAI 4D30G31	MITSUBUSHI S4S	ISUZU 4JG2
			Maks. tork	kw/rpm	36.8/2500	35.3/2250	35.4/2500	36.8/2500	35.3/2250	35/2450
			Silindir sayısı	N.m/rpm	156/1700-1900	170/1700	139.9/1800	174/1700-1900	170/1700	170/1700
			Silindir hacmi		4	4	4	4	4	4
			L	2.67	3.331	2.369	2.98	3.331	3.059	
	38	Yakıt tankı kapasitesi		L	70		70			
	39	Vites	Hız ileri/geri	Power shift	1-1 power shift		1-1 power shift			
				Manuel vites	2-2 manuel vites		2-2 manuel vites			
	40	Çalışma basıncı	Hidrolik sistem basıncı	kg/cm ²	180		180			

Notlar: Yukarıdaki motorun yanı sıra, alternatif olarak Yanmar 4TNE98 ve Çin yapımı Xinchai C495 motorlarına da sahibiz, performans verileri farklı motorlara göre değişecektir.

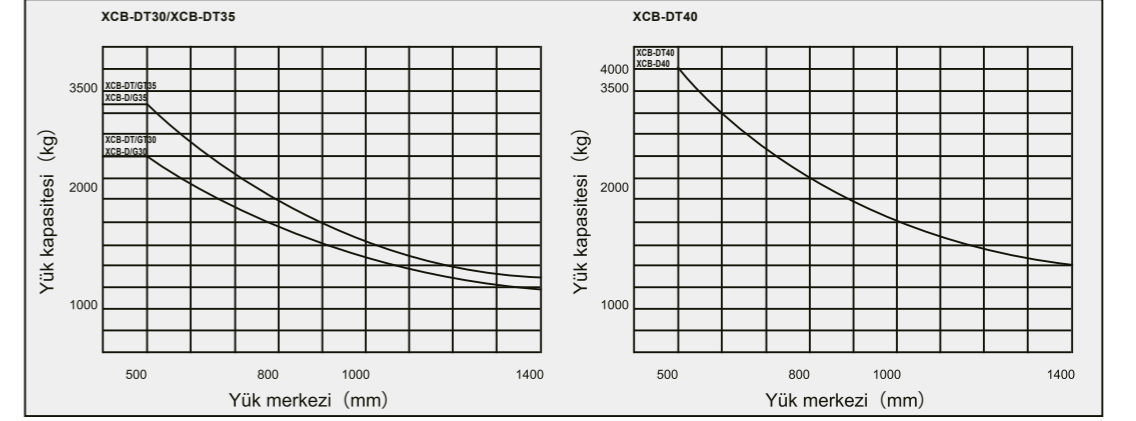

Notlar:

Yatay eksen çatalın ön tarafından hesaplanan yük merkezini, dikey eksen ise yük kapasitesini temsil eder. Bu yük kapasitesi; standart çatal üzerinde, küp şeklinde, 1 m3 hacme sahip, ağırlık merkezi bu küpün merkezinde olan bir yük varsayımına göre hesaplanmıştır. Asansör (Mast) öne eğilirken veya uzun çatala yüklenirken ya da şekli değişebilen malları kaldırırken yük kapasitesi azalacaktır. Yük eğrisi aracılığıyla farklı yük merkezleri için yük kapasiteleri hesaplanabilir. XCMG ürünleri ve teknik özellikleri önceden haber verilmeksizin değiştirilebilir. XCMG forkliftleri standart güvenlik cihazları ile donatılmıştır. XCMG, güvenlik cihazlarının çıkarılmasından kaynaklanan hasarlardan sorumlu değildir.

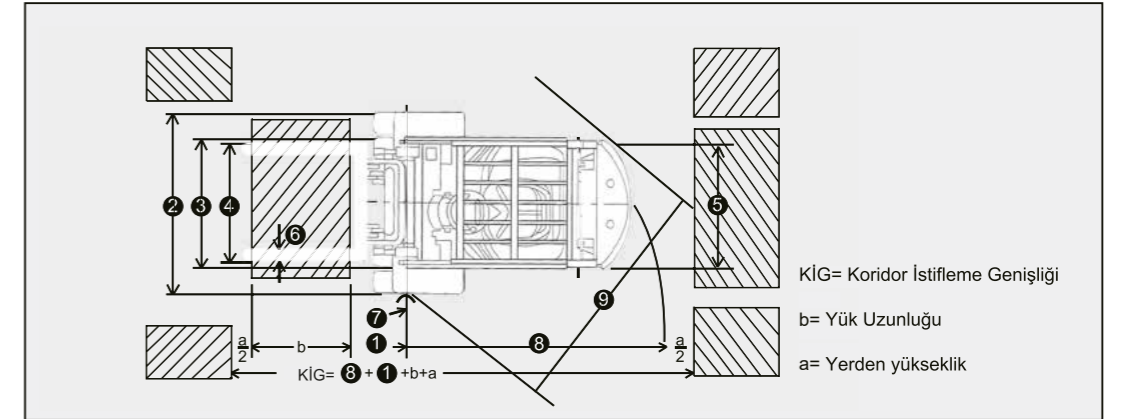

Özellikler (önde tek lastikli)

Model	XCB-G/D30, XCB-GT/DT30	XCB-G/D35, XCB-GT/DT35	XCB-D40, XCB-DT40
	(mm)	(mm)	(mm)
1	Ön Burun	480	485
2	Toplam Genişlik	1225	1365
3	Lastik İz Genişliği Ön	1000	1120
4	Çatal Ayar Aralığı	250~1090	250~1190
5	Lastik İz Genişliği Arka	970	970
6	Çatal Genişliği	125	150
7	Dönüş Yarıçapı (iç)	200	200
8	Dönüş Yarıçapı (dış)	2445	2530
9	Koridor İstifleme Genişliği	2155	2450

Standart ekipmanlar:

Geniş görüşlü asansör, Siklon hava filtresi, Tek yönlü yükleme valfi, Ön ısıtma göstergesi, Dingil Pimi, Motor çalıştırma düğmesi, Standart sırtlık, Uzun ömürlü lastikler, Tepe koruması, Yağ ve su ayırıcı, Hidrolik direksiyon, Ayarlanabilir direksiyon kolunu, Radyatör suyu tankı, Yan makara, Standart kasa, Yağ soğutucusu, Far ve direksiyon gösterge lambası, Şarj gösterge lambası, Çalışma saati, Motor yağı uyarı ışığı, Su sıcaklık göstergesi, Yakıt göstergesi, Geri vites lambası, Elektrikli korna, Nötr konum anahtarı, Dikiz aynası, Aletler, Geri vites zili, Sürücü koltuğu.

Opsiyonlar:

Yangın söndürücü, kabin, Isıtıcı ünite, Arka çalışma lambası, Dolgu lastikler, Yanmaz susturucu, Üst egzoz borusu, Eğim silindiri ceketli, Döner uyarı lambası, LPG Dönüştürme cihazı, Ön filtreleme hava emiş cihazı.

Ekler:

Yan kaydırıcı, Çatal konumlu, Halı bomu, Çatal uzatma, Uzun çatal Düz kelepçe, Diğerleri